

Montageanleitung Fahrrad Lastenanhänger



Der Fahrradlastenanhänger wird über eine Kupplung an der Sattelstütze montiert

Bereitgestelltes Material:

- Kupplung (3 teilig)
- Abstandhalter (3 verschiedene Größen)
- 2 kleine Schrauben
- 2 kleine Muttern
- 2 Kleine Unterlegscheiben
- 1 große Schraube
- 1 große Mutter
- 1 große Unterlegscheibe
- 2 Imbusschlüssel
- 2 Maulzangen

1. Montage der Kupplung

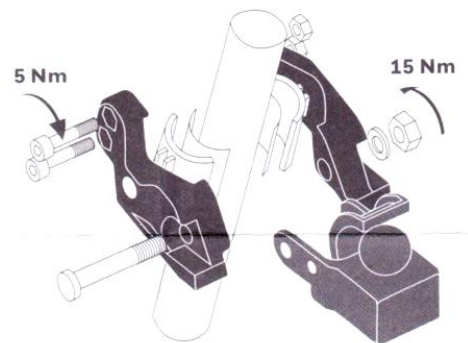

Schritt 1: Richtige Abstandhalter wählen



3 verschiedene Größen



Abstandhalter passt ✓



Abstandhalter zu groß !!!

Da die Sattelstangen unterschiedliche breiten haben liegen Abstandhalter bereit, damit die Kupplung später richtig sitzt. Die Abstandhalter werden jeweils in die beiden Hälften der Kupplung eingelegt.

Schritt 2: Kupplung an der Sattelstange festschrauben

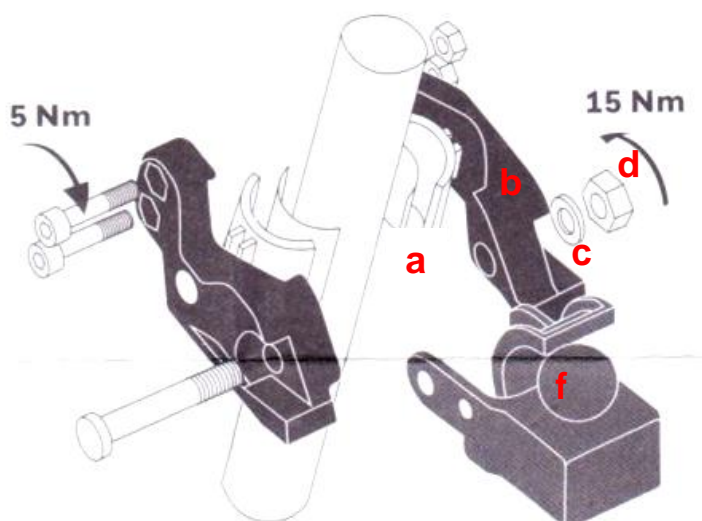

- Montage wie auf der Skizze
- Unterlegscheiben (c) kommen zwischen Mutter (d) und Plastikstück (b)
- mit der großen Schraube wird die Kupplung (f) an der Sattelstützenbefestigung montiert

2. Fahrradanhänger anhängen

1. Die Schraube aufgedreht, um den Hebel anzuheben

Schraube



2. Anhänger anhängen



3. **Wichtig!!!!** Schraube wieder festdrehen, damit sich der Hebel nicht während der Fahrt löst.

